

zehnder

always the
best climate

Zehnder ComfoAir Q350 TR

Technische Spezifikation für Komfort-Lüftungsgerät



Allgemein

Egal ob Neubau oder Renovierung: Mit 350 m³/h maximalem Luftvolumenstrom bei einem externen Druck von 200 Pa ist das Komfort-Lüftungsgerät Zehnder ComfoAir Q350 TR flexibel geeignet für Ein- und Mehrfamilienhäuser, Büros und Gewerbebau. Mit seinen neuen Technologien beginnend mit dem diamantförmigen Wärmetauscher, über die neue Ventilatorentechnik zum modulierenden Bypass und dem optionalen modulierenden Vorheizregister gepaart mit modernster Regelungstechnik wie FlowControl und aktiver Komfortsteuerung und einem benutzerfreundlichen Bedienkonzept vom einfachen Schalter bis zur App, steht Zehnder ComfoAir Q als Garant für ein komfortables, gesundes und energieeffizientes Innenraumklima.



Zehnder ComfoAir Q350 TR

* Abhängig von der gewählten Steuerung/Sensorik. Ausführliche Infos auf Seite 11 und unter zehnder-systems.de



Zehnder ComfoSense C55



Zehnder ComfoSwitch C55



Zehnder ComfoControl App

Nutzen



- Mehr Wärmerückgewinnung und weniger Stromverbrauch dank Diamant-Wärmetauscher mit mehr Fläche und geringeren Druckverlusten
- Leiser und effizienter Betrieb über die neueste Ventilator-technologie mit RadiCal Laufrad, Flow Ring und Vorleitgitter
- Mehr Komfort durch optimale Zulufttemperatur über den modulierenden Bypass mit intelligenter Temperaturregelung
- Energiesparende und bedarfsgerechte Temperierung der Außenluft mittels modulierendem Vorheizregister (optional)
- Sicherheit in Planung und Montage durch rechte und linke Ausführung in einem Gerät
- Einfache Inbetriebnahme und ruhiger Betrieb mit perfekt bilanzierten Volumenströmen dank Flow Control Technologie
- Benutzerfreundlicher Betrieb durch das Bedienkonzept nach Maß: vom intelligenten Schalter bis zur App
- Hygienisch dank optimalen Filterkonzept mit Filterwechsel-Assistent
- Vermeidung von zu trockener Raumluft dank Feuchterückgewinnung mit dem Zehnder Enthalpietauscher (optional)
- Zertifiziert nach Passivhaus Institut Kriterien
- Schadstoff- und emissionsgeprüft nach den Sentinel Haus Institut Kriterien (Prüfung nach DIN EN 16516)

Technische Daten

Zehnder ComfoAir Q350 TR

Luftleistung max.	350 m ³ /h
Höhe	809 mm
Gesamthöhe	850 mm
Breite	725 mm
Gesamtbreite	790 mm
Tiefe	570 mm
Gesamttiefe	580 mm / 595 mm
Gewicht	50 kg
Montage	Wandhängend / Bodenstehend
Einsatzgrenze	+7°C bis 40°C im Aufstellraum
Kondensatanschluss	32 mm / DN 32 AG
Nennweite Kanalanschluss	160 mm
Netzspannung	230V, 50 Hz
Leistungsaufnahme ohne / mit VEW	180 W / 1850 W
Stromaufnahme ohne / mit VEW	1,42 A / 10 A
Cos φ	0,36– 0,54
Schutzklasse	IP40
Gehäuse	Stahlblech
Designfront	ABS, RAL 9003
Innenbereich	EPP / ABS

Energiekennzahlen

DIBt		
Produkt	Zehnder ComfoAir Q350 TR	Zehnder ComfoAir Q350 TR Enthalpie
Zulassungsnummer	Z -51.3-481	Z -51.3-481
Abluftvolumenstrom V_{ab} [m ³ /h]	$50 \leq V_{ab} \leq 350$	$50 \leq V_{ab} \leq 350$
Wärmebereitstellungsgrad η_{WRG} [-]	91%	84%
spezifische elektrische Leistungsaufnahme p_{el} [W/(m ³ /h)]	0,18	0,16
Passivhaus-Zertifizierung		
Komponenten-ID	0956vs03	1006vs03
Einsatzbereich [m ³ /h]	70-270	70-270
Wärmebereitstellungsgrad η_{WRG} [-]	91%	86%
Spezifische elektrische Leistungsaufnahme $p_{el,spez}$ [W/(m ³ /h)]	0,24	0,22
Feuchterückgewinnung η_X [-]	-	73%
EU-Energieverbrauchskennzeichnung		
Energieeffizienzklasse		
höchster Luftvolumenstrom [m ³ /h]	350	350
Schalleistungspegel L_{WA} [dB]	41	41

* abhängig von der gewählten Steuerung/Sensorik.

Artikelnummern

TR = drehbare Anschlussstutzen; Enthalpie = Enthalpietauscher

Komfort-Lüftungsgerät	Artikelnummer
ComfoAir Q350 TR	471 502 009
ComfoAir Q350 TR Enthalpie	471 502 010

Zubehör	Artikelnummer
Vorheizregister ComfoAir Q350/450/600	400 502 007
Montage-Sockel ComfoAir Q350/450/600	471 502 008
Trockensiphon 5/4"	990 201 330
Enthalpietauscher für ComfoAir Q350/450/600	400 502 010

Filter	Artikelnummer
Grobstaubfilterset für ComfoAir Q350/450/600, ISO Coarse $\geq 65\%$, Inhalt 2 Stück	400 502 012
Hygienefilterset für ComfoAir Q350/450/600, ISO Coarse $\geq 65\%$ / ISO ePM1 $\geq 65\%$, Inhalt 2 Stück	400 502 013
Grobstaubfilterset für ComfoAir Q350/450/600, ISO Coarse $\geq 65\%$, Inhalt 10 Stück	400 502 014
Hygienefilterset für ComfoAir Q350/450/600, ISO Coarse $\geq 65\%$ / ISO ePM1 $\geq 65\%$, Inhalt 10 Stück	400 502 015
Pollenfilterset für ComfoAir Q350/450/600, ISO Coarse/ISO ePM10, 2 Stück	400 102 099
Aktivkohlefilterset für ComfoAir Q350/450/600, ISO Coarse/ISO ePM10, 2 Stück	400 100 097

Regelungen	Artikelnummer
Bedieneinheit ComfoSense C55	655 010 225
Bedieneinheit ComfoSense C67	655 010 235
Bedieneinheit ComfoSwitch C55	655 010 245
Bedieneinheit ComfoSwitch C67	655 010 255
Schnittstelle ComfoConnect LAN C	655 011 100
Schnittstelle ComfoConnect KNX C	655 011 120
Option Box ComfoAir Q350/450/600	471 502 143
Anschlusskabel für Verwendung der Option Box mit ComfoFond-L Q, Länge 2,5 m	400 300 311
CO ₂ -Sensor V55, Unterputz	655 000 845
CO ₂ -Sensor V67, Unterputz	655 000 850
CO ₂ -Sensor V67, Aufputz	655 000 855
Feuchte-Sensor	659 000 330
Bedieneinheit RF (Funkfernbedienung)*	655 000 755

* nur in Verbindung mit einer Bedieneinheit ComfoSense C

Systemerweiterungen	Artikelnummer
Kühleinheit ComfoClima Cool 24	471 420 010

Technologien

Diamant-Wärmetauscher

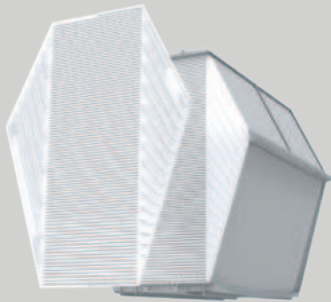

Einzigartiger, extrem wirkungsstarker Wärmetauscher für höchste Energieeffizienz

Der Paul Diamant-Wärmetauscher verfügt über eine besonders große Oberfläche und erreicht so einen höheren Wirkungsgrad. Variable Kanalhöhen sorgen für gleichmäßige Durchströmung und weniger Druckverlust und damit für eine optimale Luftführung. So ist weniger Energie zur Überwindung des Luftwiderstands nötig.

Ventilatoren

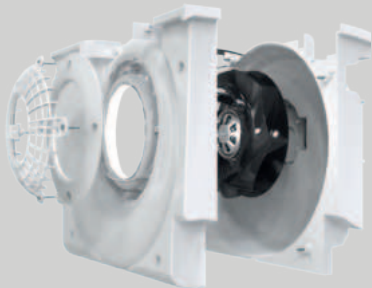

Neueste Ventilatorentechnologie für leisen, energiesparenden Betrieb

Vorleitgitter, Spiralgehäuse und ebm-papst RadiCal Laufrad sorgen für optimale Durchströmung. Das garantiert nicht nur sehr leisen Betrieb, sondern auch einen besonders niedrigen Stromverbrauch. Eine hochwertige, zukunftssichere Lösung, basierend auf geprüfter Technologie.

Modulierender Bypass

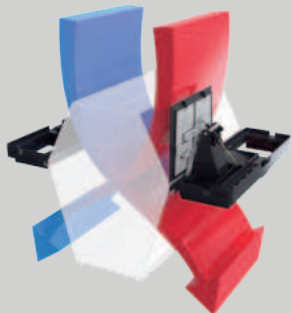

Komfortables Wohnraumklima dank intelligenter Steuerung der Wärmerückgewinnung

Der Bypass steuert den genauen Grad der Wärmerückgewinnung und beeinflusst dadurch die Zulufttemperatur. Der modulierende Bypass orientiert sich dabei an einer optimalen Komfort-Temperatur, die auf Basis der Informationen von Temperatur- und Feuchtesensoren sowie anhand eines intelligenten Algorithmus ermittelt wird.

Vorheizregister

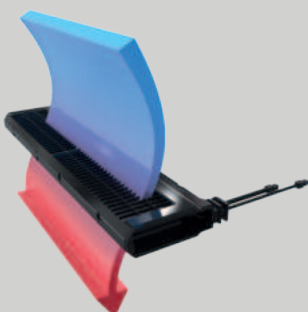

Intelligente Temperierung der angesaugten Außenluft für optimale Energieeffizienz

Das modulierende Vorheizregister passt sich perfekt an Temperatur, Volumenstrom und Luftfeuchtigkeit an und stellt die benötigte Außenlufttemperatur für energieeffizienten Betrieb bei allen Außentemperaturen zur Verfügung. Dank großer Oberfläche und Deltaform ist der Druckverlust dabei vernachlässigbar gering. Das senkt zusätzlich den Stromverbrauch.

Sensoren

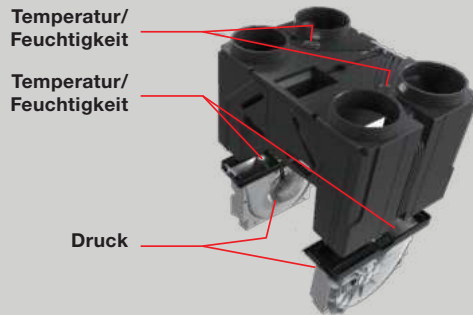

Einwandfreier Betrieb durch intelligente Steuerung

Einzelne Sensoren ermitteln fortwährend die Temperatur, Luftfeuchtigkeit und den Luftdruck im Komfort-Lüftungsggerät. Dies ermöglicht eine genaue Steuerung des modulierenden Bypass, des Vorheizregisters, der Flow Control und der Komfort-Feuchterege lung.

Die Sensoren ermöglichen eine genaue Steuerung des Lüftungsggeräts für ein maximales Wohlfühlklima.

Komfort-Temperatur



Optimale Zulufttemperaturen dank Komfort-Technologie

Das Temperaturempfinden der Menschen hängt von der aktuellen Außentemperatur und der durchschnittlichen Außentemperatur der letzten Tage ab. Deshalb gleicht die intelligente Anpassung von Zehnder ComfoAir Q die Zulufttemperatur an die aktuellen Bedürfnisse der Menschen an. Dadurch leisten die Zehnder Lüftungsggeräte das ganze Jahr über einen wichtigen Beitrag zu einem komfortablen Raumklima – zum Wohle Ihrer Kunden.

Filter

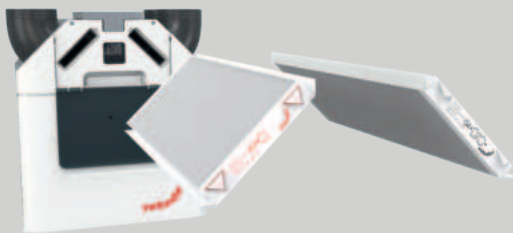

Optimale Hygiene dank leistungsstarkem Filter

Zu 100 % abgedichtete und maximierte Filter verhindern, dass Staub in die Raumluft gelangt. Und damit die Luft dauerhaft sauber und gesund bleibt, sorgt eine Warnanzeige für rechtzeitigen Filterwechsel. Neben der verstrichenen Zeit berücksichtigt die Anzeige dabei auch die transportierte Luftmenge.

Flow Control



Innovative Luftmengen-Bilanzierung für maximale Wärmerückgewinnung

Neu und patentiert: Innovative Sensor-Technologie sorgt automatisch für eine ausgeglichene Menge der Zu- und Abluft. Diese Flow Control-Steuerung garantiert maximale Wärmerückgewinnung. Darüber hinaus sparen Sie Zeit bei der Inbetriebnahme, da Sie die Drehzahl nicht manuell einstellen müssen und die Luftmengen-Bilanzierung automatisch erfolgt.

Steuerungsoptionen

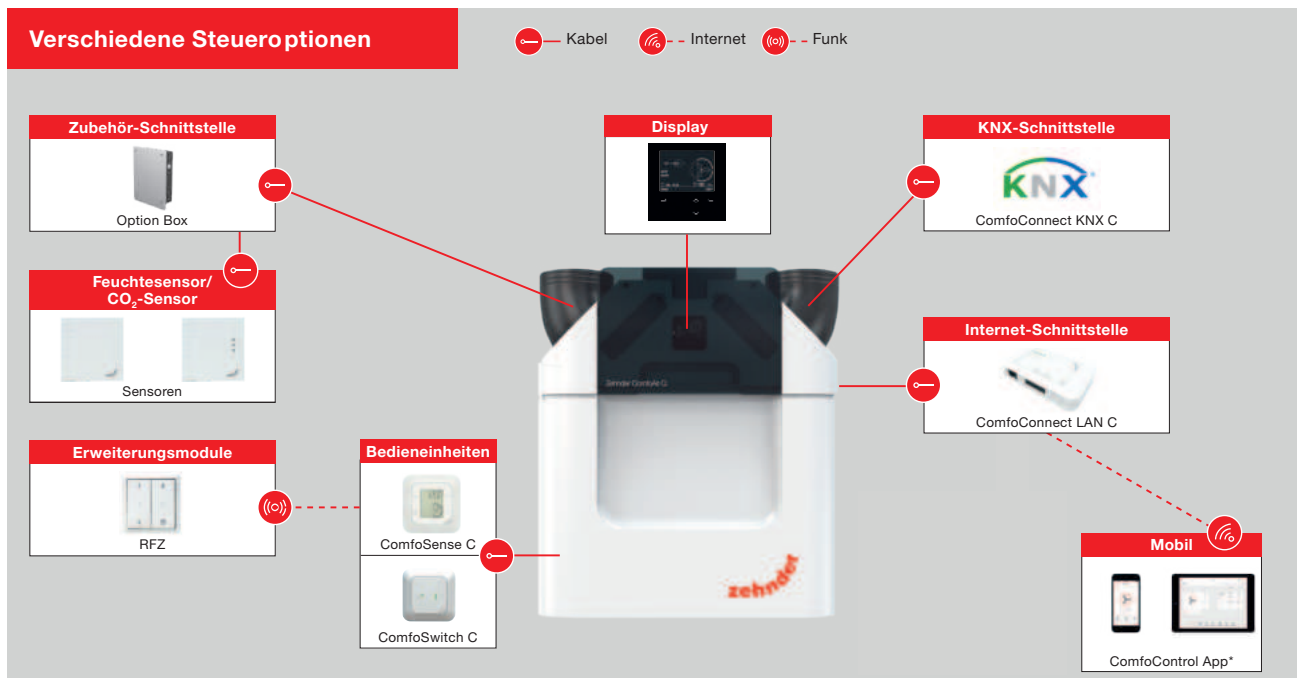

Bedieneinheit	Beschreibung	Artikelnummer	benötigtes Zubehör
Gerätedisplay	Werkseitig integriertes Display	-	-
Externe Bedieneinheiten	Bedieneinheit ComfoSense C55 Bedieneinheit ComfoSense C67 Bedieneinheit ComfoSwitch C55 Bedieneinheit ComfoSwitch C67	655 010 225 655 010 235 655 010 245 655 010 255	-
Funkfernbedienung	Funkfernbedienung RF	655 000 755	Bedieneinheit ComfoSense C
Sensoren (kabelgebunden, 0 - 10 V Steuer- ausgang)	CO ₂ -Sensor Feuchtesensor	655 000 845 / 655 000 850 / 655 000 855 / 659 000 330	Option Box
App-Steuerung (Smartphone, Tablet, Browser)	Schnittstelle ComfoConnect LAN C	655 011 100	Internetzugang + Router mit WLAN-Zugang
Anbindung in KNX-Netzwerk	Schnittstelle ComfoConnect KNX C	655 011 120	

Alle Komponenten können mit einander kombiniert werden.

* zur Anbindung sind ein Internetzugang und ein Router mit WLAN-Zugang erforderlich

Steuerungsfunktionen

Komfort-Lüftungsgerät

- Inbetriebnahme Assistent
- Filterwechsel Assistent
- Echtzeitinformation für Energieeinsparung / -verbrauch
- Adaptive Komforttemperatur Steuerung
- Flow-Control, Konstantvolumen- und Konstantdrehzahlregelung
- 4 Stufen, Party- und Abwesenheitsschaltung
- Wochenzeitprogramm
- Steuerung für modulierendes Elektro-Vorheizregister
- Zu- und Abluft separat einstell- und abschaltbar
- Frostschutzfunktion
- Schornsteinfegerregelung

Option Box

- Steuerung für Sole-Erdwärmetauscher ComfoFond-L Q
Bei Verwendung mit Zehnder ComfoFond-L Q muss
das Anschlusskabel (Art-Nr. 400 300 311) zusätzlich bestellt werden
- Ein- und Ausschaltverzögerung für Badezimmerschalter
- Steuerung für Nachwärmer 0-10 V
- Bedarfsgeführte Regelung (CO₂-Sensor, Feuchte-Sensor)

Ausschreibungstext

Lüftungsgerät Zehnder ComfoAir Q350 TR mit integriertem Display

Zehnder ComfoAir Q350 TR ist ein zentrales, kompaktes Lüftungsgerät mit Wärmerückgewinnung und integriertem modulierendem Sommerbypass. Dieses Lüftungsgerät eignet sich hervorragend für Neubauten sowie für Sanierungsmaßnahmen. Das aus verzinktem sowie lackiertem Stahlblech bestehende Gehäuse ist schall- sowie wärmedämmend. Sparsame Gleichstromventilatoren mit RadiCal Laufrad, Flowring und Vorleitgitter stellen den sparsamen Betrieb sicher und ermöglichen daher eine hohe Elektroeffizienz. Zu- und Abluftventilator sind getrennt voneinander regelbar und lassen sich durch Eingabe der Bilanzluftmenge prozentgenau einstellen.

Kernstück von Zehnder ComfoAir Q350 TR ist der Kreuz-Gegenstrom- Wärmetauscher aus Kunststoff mit einem Wärmerückgewinnungsgrad von bis zu 95%.

Die Bedienung erfolgt über die integrierte Bedieneinheit. Optional kann die Bedienung über eine kabelgebundene Bedieneinheit erfolgen (ComfoSense C oder ComfoSwitch C), die mit einem bauseitigen Kabel (JYSTY 2x2x0,6) an das Lüftungsgerät angeschlossen werden. Wahlweise kann die Bedienung auch über die Schnittstellen Zehnder ComfoConnect LAN C oder ComfoConnect KNX C erfolgen. Alle Betriebszustände sowie Fehlermeldungen sind auf dem Display erkennbar.

Zehnder ComfoAir Q350 TR wird steckerfertig geliefert. Die Filter sind frontseitig, ohne das Gerät zu öffnen vom Benutzer einfach zu wechseln. Zehnder ComfoAir Q350 TR kann sowohl wandhängend als auch bodenstehend mit einem optional erhältlichen Sockel montiert werden. Der Anschluss erfolgt über 4 drehbare Anschlussstutzen DN 160 nach oben oder seitlich.

- Automatische Frostschutzregelung - Filterwechselanzeige
- Grobstaubfilter ISO Coarse $\geq 65\%$, optional Hygienefilter ISO ePM1 $\geq 65\%$ oder Pollenfilter ISO ePM10 oder Aktivkohlefilter ISO ePM10
- Automatischer und temperaturgesteuerter Bypass
- Fehlerhistorie der letzten drei Fehlermeldungen
- Zu- und Abluftventilator sind einzeln zuschaltbar
- Komforttemperaturregelung
- Schornsteinfegerregelung
- Wärmetauscher: Kunststoff
- Ventilatoren: EC-Gleichstromventilatoren radial, saugseitig
- Filter:
 - Abluft: ISO Coarse $\geq 65\%$
 - Außenluft: ISO Coarse $\geq 65\%$
- Kondensatanschluss: DN 32
- Luftkanalanschlüsse: 4x DN160 nach oben oder seitlich frei drehbar
- Netzanschluss: 230V, 50 Hz
- Einsatzgrenzen: 7°C bis 40°C im Aufstellraum
- Schalleistung (min/max):
 - Abluft: 35,0 dB(A) / 51,0 dB(A)
 - Zuluft: 46,0 dB(A) / 66,0 dB(A)
- Wärmebereitstellungsgrad: bis zu 94%

- Volumenstrom:
 - maximal 350 m³/h bei 200 Pa extern
 - minimal 40 m³/h bei 10 Pa extern
- Leistungsaufnahme:
 - maximal 175 Watt
- Elektroeffizienz:
 - 0,2 Wh/m³ bei 245 m³/h
- Abmessungen:
 - Höhe: mit Stutzen 850 mm
 - Breite: mit Stutzen 757 mm
 - Tiefe: 570 mm
- Typ: ZE Lüftungsgerät ComfoAir Q350 TR mit integriertem Display
- Fabrikat: Zehnder Comfosystems
- Artikelnummer: 471502009

Schalldaten

Schall druckseitig (Zuluft / Fortluft)*

Messpunkt	[m³/h]	[Pa]	63 Hz [dB]	125 Hz [dB]	250 Hz [dB]	500 Hz [dB]	1000 Hz [dB]	2000 Hz [dB]	4000 Hz [dB]	8000 Hz [dB]	Summe [db(A)]
1	150	25	59,0	54,0	50,0	44,6	37,8	31,5	23,6	18,2	46,5
2	200	50	62,0	57,0	54,9	49,0	42,4	37,4	30,1	22,7	50,9
3	245	50	64,0	58,9	57,9	51,7	45,2	40,9	34,1	25,4	53,7
4	250	100	66,0	60,5	60,5	54,1	47,8	44,1	37,7	27,8	56,2
5	300	100	67,0	62,4	63,7	56,9	50,7	47,9	41,9	30,7	59,2
6	350	100	70,0	64,5	67,0	59,9	53,8	51,9	46,4	33,8	62,4
7	250	150	67,0	62,0	62,9	56,2	50,0	47,0	40,9	30,0	58,4
8	250	200	68,0	63,4	65,2	58,3	52,2	49,8	44,0	32,1	60,7
9	300	200	70,0	64,8	67,6	60,4	54,4	52,6	47,2	34,3	63,0
10	350	200	72,0	66,6	70,3	62,9	57,0	55,9	50,9	36,8	65,7

Schall saugseitig (Abluft / Außenluft)*

Messpunkt	[m³/h]	[Pa]	63 Hz [dB]	125 Hz [dB]	250 Hz [dB]	500 Hz [dB]	1000 Hz [dB]	2000 Hz [dB]	4000 Hz [dB]	8000 Hz [dB]	Summe [db(A)]
1	150	25	51,0	46,0	40,0	29,4	18,0	14,1	14,5	18,5	35,1
2	200	50	53,0	47,9	44,4	33,8	22,5	18,4	16,9	18,6	38,6
3	245	50	54,0	49,0	47,0	36,5	25,2	21,0	18,4	18,7	40,9
4	250	100	55,0	50,1	49,5	38,9	27,6	23,3	19,7	18,8	43,1
5	300	100	56,0	51,3	52,3	41,7	30,5	26,0	21,2	18,8	45,6
6	350	100	58,0	52,6	55,3	44,7	33,5	28,9	22,9	18,9	48,5
7	250	150	56,0	51,0	51,6	41,0	29,8	25,3	20,8	18,8	45,0
8	250	200	57,0	51,9	53,7	43,1	31,9	27,4	22,0	18,9	47,0
9	300	200	58,0	52,8	55,8	45,2	34,0	29,4	23,1	18,9	49,0
10	350	200	59,0	53,9	58,3	47,7	36,6	31,8	24,5	19,0	51,4

Gehäuseabstrahlung Aufstellraum*

Messpunkt	[m³/h]	[Pa]	63 Hz [dB]	125 Hz [dB]	250 Hz [dB]	500 Hz [dB]	1000 Hz [dB]	2000 Hz [dB]	4000 Hz [dB]	8000 Hz [dB]	Summe [db(A)]
1	150	25	43,0	38,2	37,6	31,7	25,2	22,5	17,1	17,6	33,8
2	200	50	47,0	41,8	41,7	35,9	29,7	27,9	21,8	19,5	38,1
3	245	50	49,0	44,0	44,1	38,4	32,5	31,1	24,7	20,7	40,7
4	250	100	51,0	46,0	46,4	40,7	34,9	34,1	27,3	21,7	43,1
5	300	100	53,0	48,3	49,0	43,4	37,8	37,5	30,4	22,9	45,9
6	350	100	56,0	50,8	51,8	46,3	40,9	41,2	33,6	24,3	48,9
7	250	150	53,0	47,8	48,3	42,7	37,1	36,7	29,6	22,6	45,2
8	250	200	54,0	49,5	50,3	44,7	39,2	39,2	31,9	23,6	47,3
9	300	200	56,0	51,2	52,3	46,7	41,4	41,8	34,2	24,5	49,4
10	350	200	58,0	53,3	54,6	49,1	43,9	44,9	36,9	25,6	52,0

* Gehäuseabstrahlung gemessen nach ISO 3741:2010
Schall saugseitig / druckseitig gemessen nach ISO 5135:1997
Lw in dB(A) bei Bezugsfläche 10⁻¹²W

Leistungsdaten

Leistungsdaten*								
Messpunkt	[m³/h]	[Pa]	P [W]	cos φ	SFP [Wh/m³]	Lw, druckseitig [dB(A)]	Lw, saugseitig [dB(A)]	Lw, Gehäuse [dB(A)]
1	150	25	13	0,43	0,09	46,5	35,1	33,8
2	200	50	30	0,47	0,15	50,9	38,6	38,1
3	245	50	42	0,48	0,17	53,7	40,9	40,7
4	250	100	58	0,49	0,23	56,2	43,1	43,1
5	300	100	77	0,50	0,26	59,2	45,6	45,9
6	350	100	100	0,51	0,29	62,4	48,5	48,9
7	250	150	71	0,50	0,29	58,4	45,0	45,2
8	250	200	85	0,51	0,34	60,7	47,0	47,3
9	300	200	106	0,51	0,35	63,0	49,0	49,4
10	350	200	131	0,52	0,38	65,7	51,4	52,0

* SFP in Wh/m³ ermittelt nach EN13141-7:2010
cos phi bei ausgeschaltetem Vorerwärmer

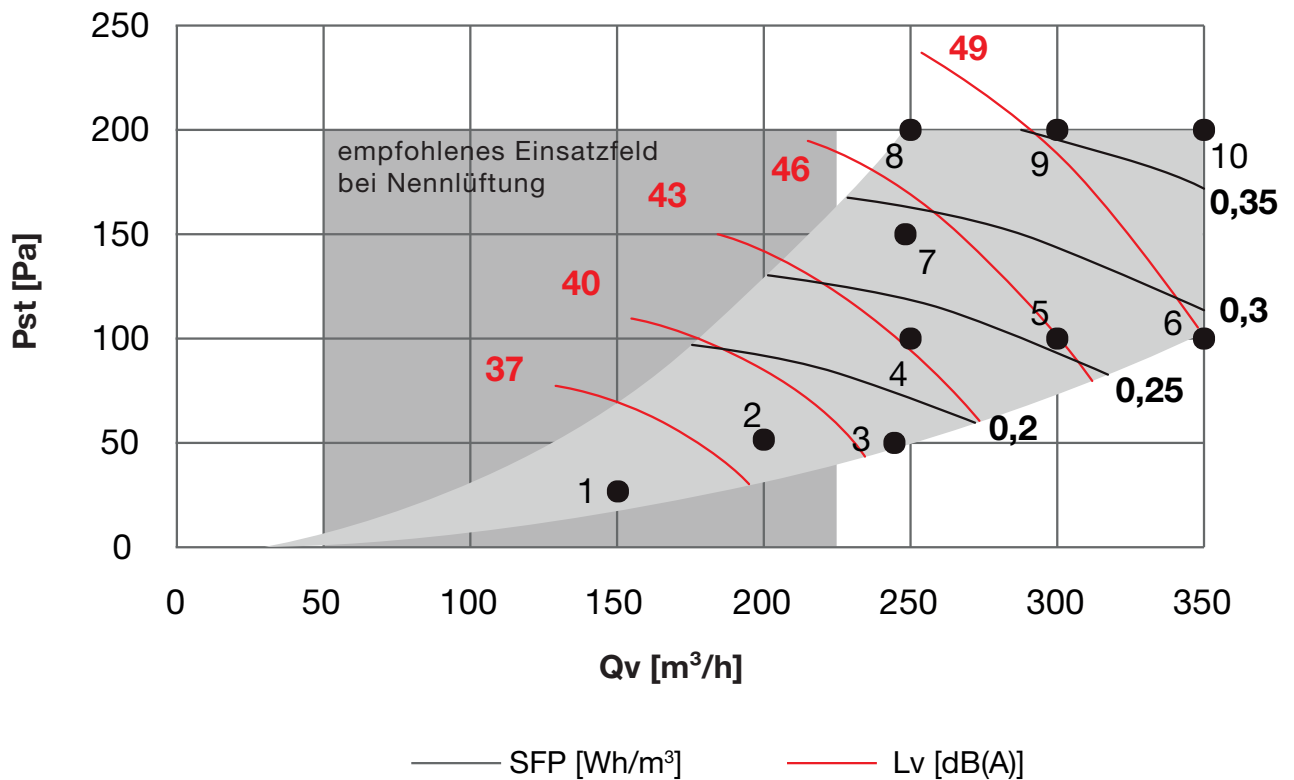

Maßskizzen

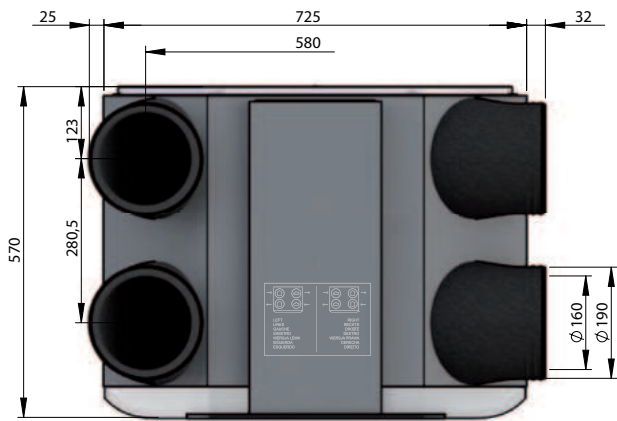

Oben

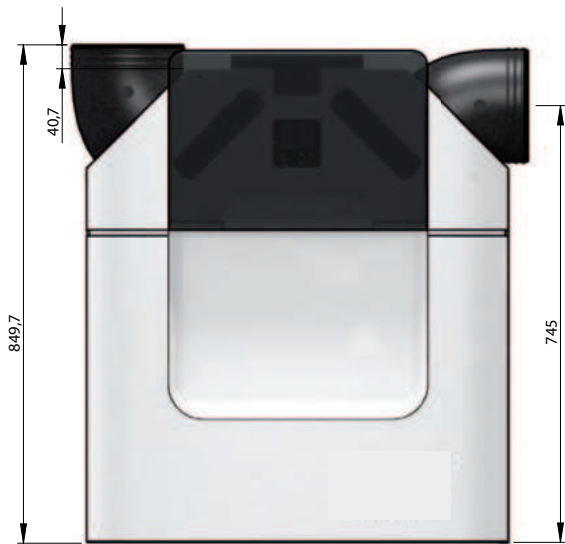

Frontal

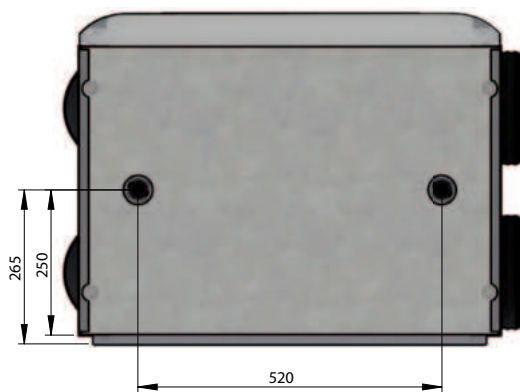

Unten

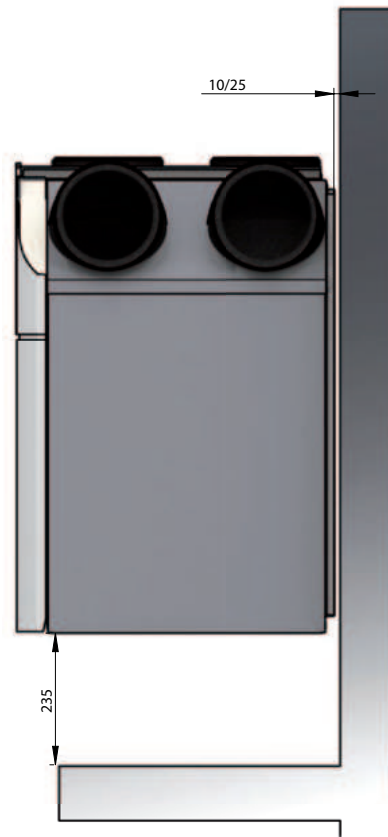

Seitlich

Luftrichtungen

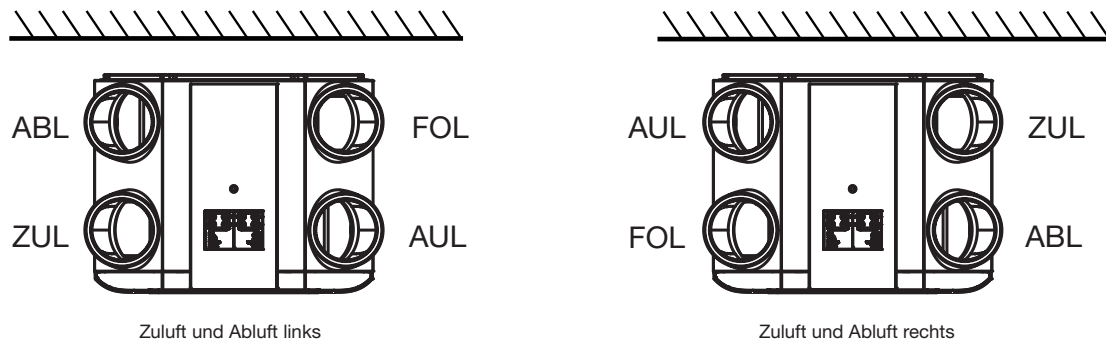

Energieeffizienzklassen

Energieeffizienzklassen gemäß der EU-Verordnung Nr. 1254/2014.

Energieeffizienzklassen

	Artikelnummer	Steuerung nach örtlichem Bedarf	Zentrale Bedarfssteuerung	Zeitsteuerung	Handsteuerung		
		Option Box 471 502 143 +					
		2 x CO ₂ -Sensor 655 000 845 / 655 000 850 / 655 000 855	1 x CO ₂ -Sensor 655 000 845 / 655 000 850 / 655 000 855 und 1 x Feuchtesensor 659 000 330	2 x Feuchtesensor 659 000 330	ohne weiteres Zubehör	ohne weiteres Zubehör	ohne weiteres Zubehör
ComfoAir Q350 TR	471 502 009	A+	A+	A	A		
ComfoAir Q350 TR Enthalpie	471 502 010	A+	A	A	A		

Leistungserklärung ComfoAir Q350 TR

Produktdatenblatt für WLA gemäß EU Verordnung Nr. 1254/2014 Enthält Informationsanforderung für WLA gemäß EU Verordnung Nr. 1253/2014 Wärmerückgewinnungsanlage Zehnder ComfoAir Q350												
Name oder Warenzeichen des Lieferanten	Zehnder Group			Zehnder Group			Zehnder Group			Zehnder Group		
Modellkennung des Lieferanten	ComfoAir Q350			ComfoAir Q350			ComfoAir Q350			ComfoAir Q350		
SEV [kWh/(m ² a)] spezifischer Energieverbrauch (kalt, durchschnittlich, warm)	-81,0	-41,3	-16,0	-81,6	-41,8	-16,4	-83,0	-43,1	-17,6	-85,4	-45,1	-19,3
SEV-Klasse	A+	A	E	A+	A	E	A+	A+	E	A+	A+	E
Typ Lüftungsgerät	WLA zwei Richtungen			WLA zwei Richtungen			WLA zwei Richtungen			WLA zwei Richtungen		
Typ des montierten Antriebs	Mehrstufenantrieb			Mehrstufenantrieb			Drehzahlregelung			Drehzahlregelung		
Art des Wärmerückgewinnungssystem	Rekuperativ			Rekuperativ			Rekuperativ			Rekuperativ		
Temperaturänderungsgrad [%]	94			94			94			94		
Höchster Luftvolumenstrom [m ³ /h]	350			350			350			350		
Elektrische Eingangsleistung [W]	175			175			175			175		
Schalleistungspegel [dB(A)]	41			41			41			41		
Bezugs-Luftvolumenstrom [m ³ /s]	0,068			0,068			0,068			0,068		
Bezugsdruckdifferenz [Pa]	50			50			50			50		
SEL [W/(m ³ /h)]	0,17			0,17			0,17			0,17		
Steuerungsfaktor und Steuerungstypologie	1 Handsteuerung			0,95 Zeitgesteuert			0,85 Zentrale Bedarfssteuerung			0,65 Steuerung nach örtlichem Bedarf		
Angabe der inneren und äußeren Höchstleckluftquotenraten [%]	Innen: 0,8			Innen: 0,8			Innen: 0,8			Innen: 0,8		
	Außen: 1,2			Außen: 1,2			Außen: 1,2			Außen: 1,2		
Mischrate	-			-			-			-		
Lage und Beschreibung der optischen Filterwarnanzeige	Warnung auf dem Display der Anlage oder dem Raum-Controller			Warnung auf dem Display der Anlage oder dem Raum-Controller			Warnung auf dem Display der Anlage oder dem Raum-Controller			Warnung auf dem Display der Anlage oder dem Raum-Controller		
Internetadresse für Montage- und Demontageanleitung	www.zehnder-systems.de			www.zehnder-systems.de			www.zehnder-systems.de			www.zehnder-systems.de		
Druckschwankungsempfindlichkeit des Luftstromes [%]	-			-			-			-		
Luftdichtheit zwischen innen und außen [m ³ /h]	-			-			-			-		
JSV [kWh/a] jährlicher Stromverbrauch (kalt, durchschnittlich, warm)	795	258	213	779	242	197	736	199	154	672	135	90
JEH [kWh/a] jährliche Energieeinsparung Heizung (kalt, durchschnittlich, warm)	9213	4709	2129	9231	4719	2134	9269	4738	2142	9344	4776	2160

Leistungserklärung ComfoAir Q350 TR Enthalpie

Produktdatenblatt für WLA gemäß EU Verordnung Nr. 1254/2014 Enthält Informationsanforderung für WLA gemäß EU Verordnung Nr. 1253/2014 Wärmerückgewinnungsanlage Zehnder ComfoAir Q350 ERV												
Name oder Warenzeichen des Lieferanten	Zehnder Group			Zehnder Group			Zehnder Group			Zehnder Group		
Modellkennung des Lieferanten	ComfoAir Q350 ERV			ComfoAir Q350 ERV			ComfoAir Q350 ERV			ComfoAir Q350 ERV		
SEV [kWh/(m²a)] spezifischer Energieverbrauch (kalt, durchschnittlich, warm)	-76,0	-39,1	-15,3	-76,8	-39,7	-15,8	-78,7	-41,1	-16,9	-82,0	-43,5	-18,8
SEV-Klasse	A+	A	E	A+	A	E	A+	A	E	A+	A+	E
Typ Lüftungsgerät	WLA zwei Richtungen			WLA zwei Richtungen			WLA zwei Richtungen			WLA zwei Richtungen		
Typ des montierten Antriebs	Mehrstufenantrieb			Mehrstufenantrieb			Drehzahlregelung			Drehzahlregelung		
Art des Wärmerückgewinnungssystem	Rekuperativ			Rekuperativ			Rekuperativ			Rekuperativ		
Temperaturänderungsgrad [%]	85			85			85			85		
Höchster Luftvolumenstrom [m³/h]	350			350			350			350		
Elektrische Eingangsleistung [W]	175			175			175			175		
Schalleistungspegel [dB(A)]	41			41			41			41		
Bezugs-Luftvolumenstrom [m³/s]	0,068			0,068			0,068			0,068		
Bezugsdruckdifferenz [Pa]	50			50			50			50		
SEL [W/(m³/h)]	0,15			0,15			0,15			0,15		
Steuerungsfaktor und Steuerungstypologie	1 Handsteuerung			0,95 Zeitgesteuert			0,85 Zentrale Bedarfssteuerung			0,65 Steuerung nach örtlichem Bedarf		
Angabe der inneren und äußeren Höchstleakluftquotenraten [%]	Innen: 1,8			Innen: 1,8			Innen: 1,8			Innen: 1,8		
	Außen: 1,1			Außen: 1,1			Außen: 1,1			Außen: 1,1		
Mischrate	-			-			-			-		
Lage und Beschreibung der optischen Filterwarnanzeige	Warnung auf dem Display der Anlage oder dem Raum-Controller			Warnung auf dem Display der Anlage oder dem Raum-Controller			Warnung auf dem Display der Anlage oder dem Raum-Controller			Warnung auf dem Display der Anlage oder dem Raum-Controller		
Internetadresse für Montage- und Demontageanleitung	www.zehnder-systems.de			www.zehnder-systems.de			www.zehnder-systems.de			www.zehnder-systems.de		
Druckschwankungsempfindlichkeit des Luftstromes [%]	-			-			-			-		
Luftdichtheit zwischen innen und außen [m³/h]	-			-			-			-		
JSV [kWh/a] jährlicher Stromverbrauch (kalt, durchschnittlich, warm)	770	233	188	756	219	174	718	181	136	661	124	79
JEH [kWh/a] jährliche Energieeinsparung Heizung (kalt, durchschnittlich, warm)	8652	4423	2000	8699	4447	2011	8792	4494	2032	8979	4590	2075

